

PHILIPS Service

RADIO

BOX 17U/01 F - 01R - 01W

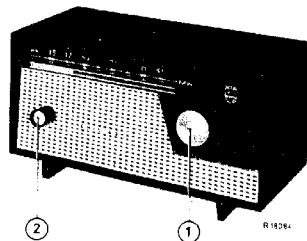

Controls

Tuning
Vol. control +
mains switch

Bedieningsorganen

1 | Afstemming
2 | Vol. regelaar +
netschakelaar

Organes de commande

Syntonisation
Reg. d'intensité +
Int. de réseau

Bedienungsorgane

Abstimmung
Lautstärke regler +
Netzschalter

Organos de mandos

1 | Sintonía
2 | Control de vol. +
Int. de red.

Specification

Loudspeaker | AD 1400
I.F. | 452 kc/s
Mains voltages | 110-127-220 V
Dimensions | 261x142x142mm
43W - (220 V)
Consumption | 23W - (127 V)
17W - (110 V)

Specificatie

Luidspreker | M.F.
Netspanning | Afmetingen
Verbruik

Specification

Haut-parleur | M.F.
Tension de réseau | Dimensions
Consommation

Spezifikation

Lautsprecher | Z.F.
Netzspannung | Abmessungen
Verbrauch

Specification

Altavoz | F.I.
Tensiones de red | Dimensiones
Consumo

Wave range - Golfbereik - Gamme d'onde - Wellenbereich - Margen de ondas.

M.W. - M.G. - P.O. - M.W. - O.N. : 185-580 m (1620 - 517 kc/s).

Valves - Buizen - Tubes -

Röhren - Válvulas.
UCH81 - UBFB0 - UCL82 - JY89.

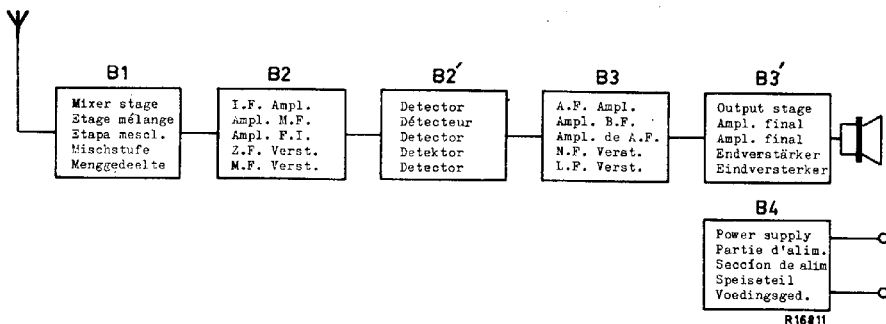

SERVICE INFORMATION										
---------------------	--	--	--	--	--	--	--	--	--	--

Copyright Central Service Division N.V. PHILIPS' GLOEILAMPENFABRIEKEN, Eindhoven

Confidential information for Philips Service Dealers

93 717 53.1.90

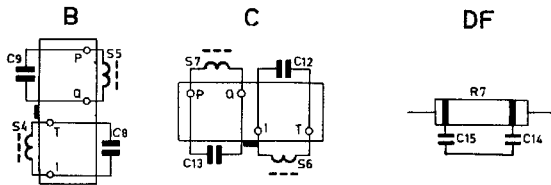
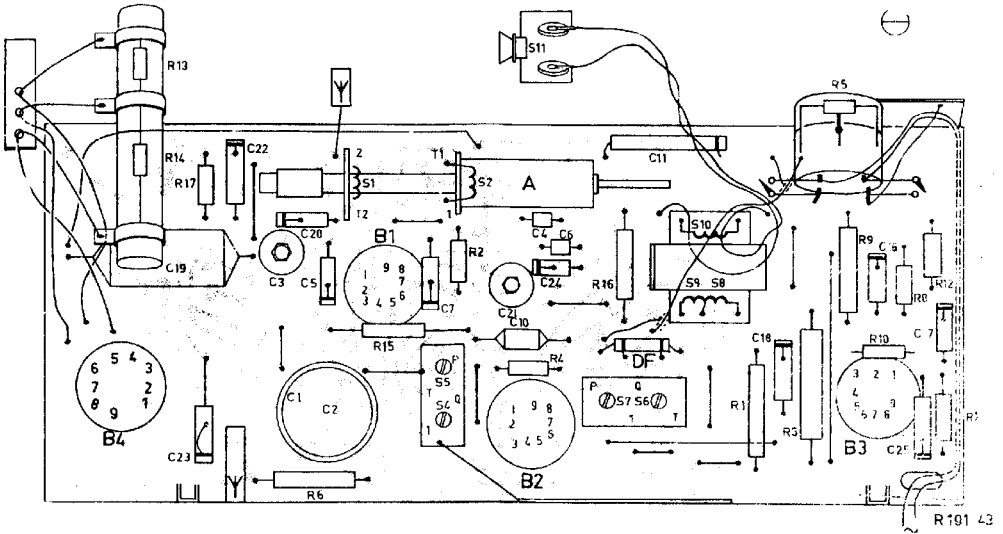

R192 30

Serv.-0.-Mecum E.-a.-1	Tuning unit Afstemeenheid Unité Sint. Abstimmeinheit Unidad de Sint.	Signal Signaal Signal Signal Señal	Trim for max. output Trimmen op max. output Régler au max. de sortie Trimmen auf max. output Ajustese para tensión max.
	I.F.-M.F.-M.F.-Z.F.-F.I.	Min.	452 kc/s via 51.000 pF - g1b1
R.F. Circuits H.F. kringen Circuits H.F. H.F. Kreise Circuitos de R.F.	Max.	512 kc/s	C21
	Tune Afstemmen Syntoniser Abstimmen Sintonizar	1450 kc/s	C3

S1)		S8)		R1	927/GB20E
S2)	A3 791 86	S9)		R3	B6 305 08B/15K
S4)		S10)	A3 154 07	R5	B1 640 28
S5)		C1)		R9	E 001 AC/A470E
S8)	A3 129 23	C2)	AC 5307/32+32	R13)	
C9)		C19)	906/V100K	R14)	B1 634 85
S6)					
S7)					
C12)	A3 129 23				
C13)					

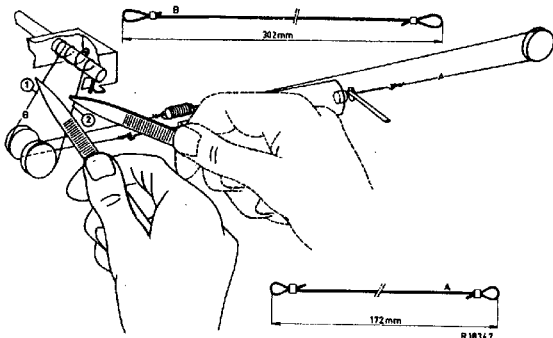

Adjustment of the driving cord

The adjustment of the driving cord should be done with the chassis in the cabinet. With the tuning knob turned entirely clockwise (against the stud) the core of the coil is entirely in the coil. There should however be a space of $\frac{1}{2}$ mm between the pertinax plate (at the end of the coil core) and the coil box.

The correct adjustment will be obtained as follows:

1. Space larger than $\frac{1}{2}$ mm

Mount a $\frac{1}{2}$ mm wire (for instance mounting wire) between pertinax plate and coil box (see fig.). Hold cord (1) with a pair of tweezers - turn tuning knob slightly counter clockwise - release cord - turn knob fully clockwise.

When the correct space of $\frac{1}{2}$ mm has not been reached, repeat the above operations.

Finally seal the cord through cam on driving spindle with sealing wax.

2. Coil core entirely in the coil but pin on the spindle not against the stud

Mount the $\frac{1}{2}$ mm wire between pertinax plate and coil box. Hold cord (2) - turn tuning knob fully clockwise until it is against the stud. Finally seal the cord through the cam on the driving spindle with sealing wax.

Instellen aandrijffenaar

Het instellen van de aandrijffenaar geschiedt met het chassis in de kast. Met de afstemknop geheel rechtwaarts van $\frac{1}{2}$ mm bevinden tussen het pertinax plaatje (aan het uiteinde van de spoelkern) en de spoelbus. De juiste instelling wordt als volgt verkregen:

1. Ruimte groter dan $\frac{1}{2}$ mm

Breng een draadje van $\frac{1}{2}$ mm dikte (b.v. montagedraad) aan tussen het pertinax plaatje en de spoelbus. (zie fig.). - Smeer (1) vasthouden met pincet - afstemknop iets linksom draaien - snaar loslaten - knop geheel naar rechts draaien.

Elk van de juiste tussenruimte van $\frac{1}{2}$ mm niet verkregen te zijn dan dient het bovenstaande te worden herhaald.

Lak de snaar af met borstel op de nok van de aandrijffas.

2. Spoelkern geheel in de spoel, doch de pen op de as niet tegen de aanslag

Breng een draadje van $\frac{1}{2}$ mm dikte aan tussen het pertinax plaatje en de spoelbus. Houdt de snaar (2) vast. Draai de afstemknop rechtwaarts tot tegen de aanslag. Lak de snaar af met borstel op de nok van de aandrijffas.

Ajustage de la corde d'entraînement

L'ajustage de la corde d'entraînement se fait avec le chassis dans le coffret. Avec le bouton d'accord tourné entièrement vers la droite (contre la butée) le noyau de la bobine se trouve entièrement dans la bobine. Il doit se trouver toutefois un espace de $\frac{1}{2}$ mm entre la plaque de pertinax (au bout du noyau de la bobine) et la boîte de bobine.

L'ajustage exact s'obtient comme suit:

1. Espace plus grand $\frac{1}{2}$ mm

Monter le fil de $\frac{1}{2}$ mm (par exemple fil de câblage) entre la plaque de pertinax et la boîte de bobine (voir la figure). Retenir la corde (1) avec des brucelles - tourner le bouton d'accord un peu vers la gauche - lâcher la corde - tourner le bouton entièrement vers la droite.

Enfin sceller la corde par la came sur l'axe d'entraînement avec de la cire.

2. Noyau de la bobine entièrement dans la bobine, mais la goulotte sur l'axe pas contre la butée

Monter le fil de $\frac{1}{2}$ mm entre la plaque de pertinax et la boîte de bobine - retenir la corde (2) - tourner le bouton d'accord vers la droite jusqu'à la butée. Enfin sceller la corde par la came sur l'axe d'entraînement avec de la cire.

Einstellung der Antriebschmur

Die Einstellung der Antriebschmur erfolgt mit dem Chassis in Gehäuse. Mit dem Abstimmknopf ganz rechts herum gedreht (gegen den Anschlag) befindet sich der Spulenkerne völlig in der Spule. Es muss sich jedoch ein Zwischenraum von $\frac{1}{2}$ mm zwischen der Pertinax-Platte (am Ende des Spulenkerne) und dem Spulenbecher befinden. Die richtige Einstellung erhält man wie folgt:

1. Zwischenraum größer als $\frac{1}{2}$ mm

Draht von $\frac{1}{2}$ mm (z.B. Montagedraht) zwischen Pertinax-Platte und Spulenbecher anbringen (siehe Abb.). - Schmur (1) mit Pinzetten festhalten - Abstimmknopf etwa links herum drehen - Schmur loslassen - Knopf ganz nach rechts drehen. Wenn sich herausstellt, dass der richtige Zwischenraum von $\frac{1}{2}$ mm nicht erreicht ist, obenstehendes wiederholen. Schließlich Schmur durch Nocken auf Antriebschse mit Siegelack festkleben.

2. Spulenkerne ganz in der Spule, doch Stift auf der Achse nicht gegen den Anschlag

Draht von $\frac{1}{2}$ mm zwischen Pertinax-Platte und Spulenbecher anbringen - Schmur (2) festhalten. Abstimmknopf rechts herum drehen bis gegen den Anschlag. Schließlich Schmur durch Nocken auf Antriebschse mit Siegelack festkleben.

Ajuste de la cuerda de arrastre

El ajuste de la cuerda de arrastre se hace con el chassis en el mueble. Con el botón de sintonía girado hacia la derecha (contra la parada) el núcleo de la bobina se halla enteramente en la bobina. Sin embargo, debe haberse un espacio de $\frac{1}{2}$ mm entre la placa de pertinax (al extremo del núcleo de bobina) y la caja de bobina. El ajuste correcto puede obtenerse de la siguiente manera:

1. Espacio mayor que $\frac{1}{2}$ mm

Disponerse el hilo de $\frac{1}{2}$ mm (por ejemplo lambe de conexiones) entre la placa de pertinax y la caja de bobina (véase la figura). Deténgase la cuerda (1) con unas pinzas - hágase girar el botón de sintonía un poco hacia la izquierda - suéltense la cuerda - hágase girar el botón enteramente hacia la derecha. Cuando resulta que no se alcanza el espacio exacto de $\frac{1}{2}$ mm, repítense los puntos mencionados.

Finalmente presíntese la cuerda con la leva sobre el eje de arrastre con cera.

2. Núcleo de bobina enteramente en la bobina, pero la ranura sobre el eje no contra la parada

Disponerse el hilo de $\frac{1}{2}$ mm entre la placa de pertinax y la caja de bobina - deténgase la cuerda (2) - hágase girar el botón de sintonía hacia la derecha hasta contra la parada. Finalmente presíntese la cuerda por la leva sobre el eje de arrastre con cera.

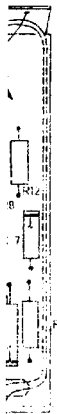

S 1	2	6	7	12	17	25	30	35	10	11	12	13	15	16	17	25	30	35	10	11	
C13 22 20	3	5	10	11	9	9	9	9	9	9	9	9	9	9	9	9	9	9	9	9	9
R 17	6	15	13	2	1	1	1	1	1	1	1	1	1	1	1	1	1	1	1	1	1

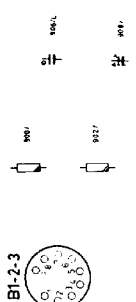
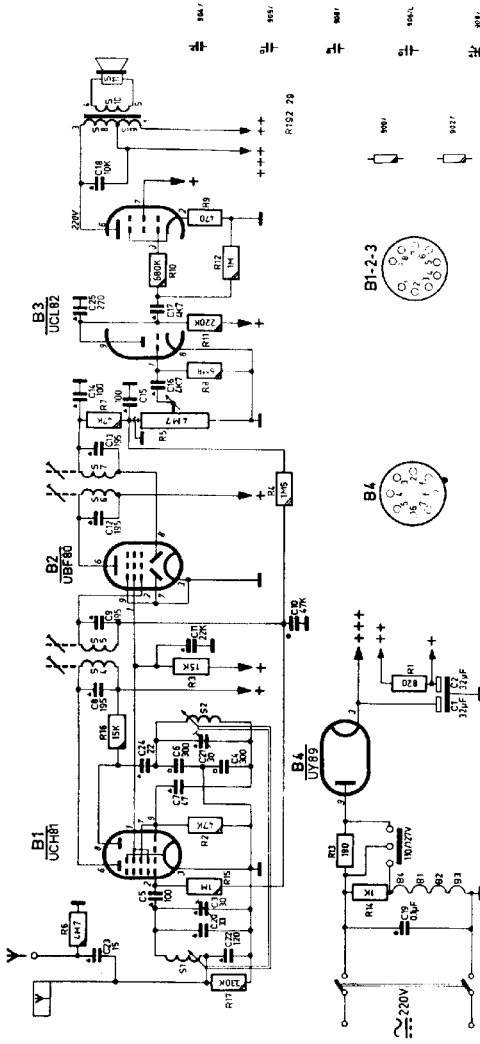

Cabinet (OIF) green Cabinet (OIF) black Cabinet (OIF) orange Front (1) Knop (1) Voltage adapter Socket-adapter Valveholder, Royal Valveholder, Rimlock Dial.	A5 961 01 F4 060 65/40013 A5 960 77 A5 736 51 A5 737 91 A5 738 91 A5 739 91 A5 821 27 976/989x12 976/989x12 926/80x17U	Kast (OIF) green Kast (OIF) zwart Kast (OIF) orange Front (1) Knop (1) Spanningscarroussel Stekerplaat-antenne Busshouder-Royal Busshouder-Rimlock Schakel.	Coffret (OIE) vert Coffret (OIF) noir Coffret (OIF) orange Front (1) Knop (1) Carrroussel de tension Douille, antenne Support de tube, Royal Support de tube, Rimlock Gaufre	Gehäuse (OIE) grün Gehäuse (OIF) schwarz Gehäuse (OIF) orange Front (1) Knopf (1) Spannungswähler Steckerbuchse, Antenne Röhrenfassung, Royal Röhrenfassung, Rimlock Schale	A5 961 01 F4 060 65/40013 A5 960 77 A5 736 51 A5 737 91 A5 738 91 A5 739 91 A5 230 19 A5 821 27 976/989x2 976/989x12 926/80x17	Muehle (OIE) vert Muehle (OIF) negro Muehle (OIF) naranja Eje (1) Botón (1) Botón (2) Cambiador de tensiones Hembrilla, antena Soporta-valvula, Royal Soporta-valvula, Rimlock Caudrante
---	--	--	---	--	---	--